

## Sezionatori con portafusibili Serie XNF– Scheda tecnica



Bremas Ersce SpA  
Via castellazzo 9 20040 Cambiago (MI)  
Tel +39 02 95651611 Fax +39 02 95651639  
[www.bremas.it](http://www.bremas.it) [info@bremas.it](mailto:info@bremas.it)  
ISO 9001 Certified Quality System

Cod. XNF0324BK6



(foto puramente indicativa)



### Approvazioni ed omologazioni internazionali

Interruttore di manovra conforme IEC/EN 60947-3  
Idoneo per il comando manuale di motori elettrici



### Caratteristiche tecniche: Corpo

Sezionatore 4 poli + portafusibili  
Fusibili non inclusi: tipo 14x51mm gG o aM  
Grado di protezione IP20  
Corrente nominale  $I_n$ : 32A  
Corrente termica  $I_{th}$ : 32A  
Tensione nominale di isolamento  $U_i$ : 690V  
Montaggio Fondoquadro  
Fissaggio: - 4 viti (64,5x28,5 mm)  
- su guida DIN  
Angolo di scatto: 90°  
Contatti con pastiglia in lega di argento a doppia  
interruzione ad apertura positiva

### Caratteristiche tecniche: Finitura

Mostrina grigia 67x67mm e manopola nera  
lucchettabile (max. 3 lucchetti)  
Grado di protezione IP66  
Fissaggio: - 2 viti a interasse 28mm verticale  
- 2 viti a interasse 32mm orizzontale

### Posizioni

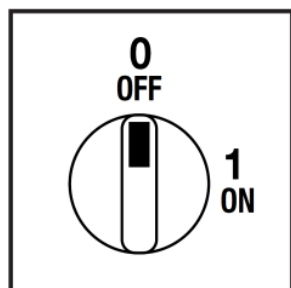

### Schema elettrico

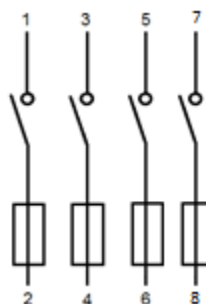

**Cod. XNF0324BK6**

**Dimensioni**

misure in mm (in)

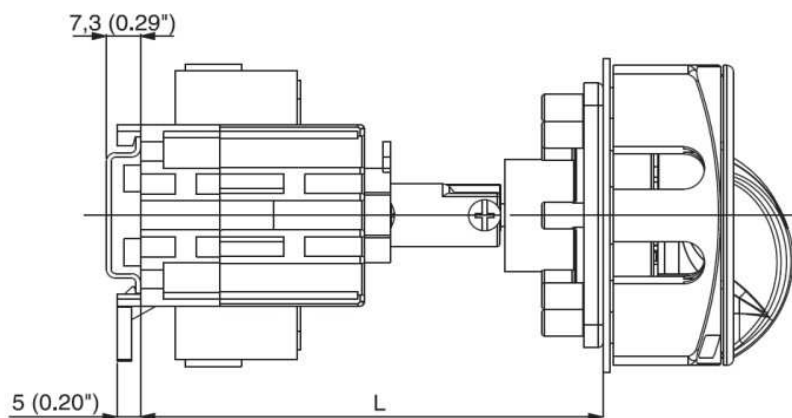
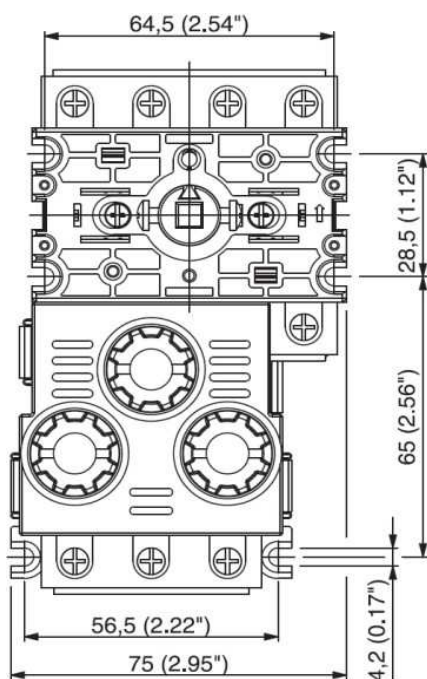

Overall L: Lunghezza complessiva (min\*\* / max) con alberi di diverse lunghezze (L1)

L1		
175*	L (mm)	99 - 243

- \* Albero standard, fornito nella confezione delle finiture per fissaggio fondoquadro
- \*\* La lunghezza minima Lmin è ottenibile tagliando l'albero

**Dime di foratura**

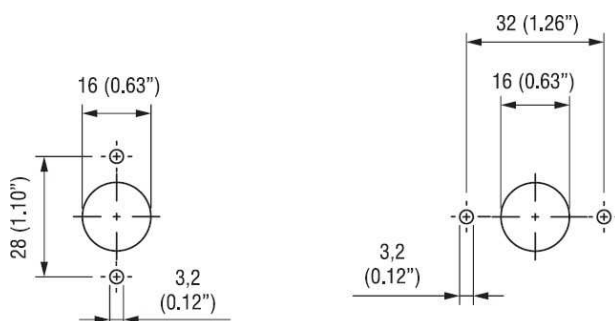

**Finitura**

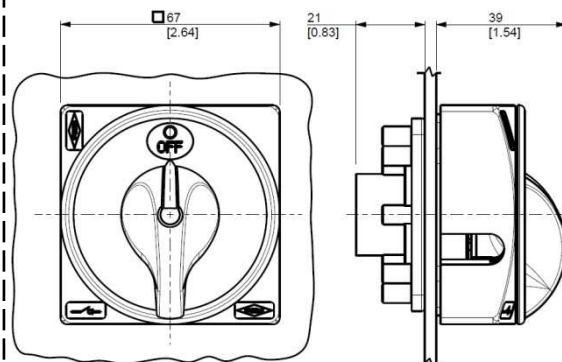

# Sezionatori con portafusibili

## Serie XNF– Scheda tecnica



**Bremas Ersce SpA**  
 Via castellazzo 9 20040 Cambiago (MI)  
 Tel +39 02 95651611 Fax +39 02 95651639  
[www.bremas.it](http://www.bremas.it) [info@bremas.it](mailto:info@bremas.it)  
 ISO 9001 Certified Quality System

**Cod. XNF0324BK6**

Caratteristiche generali IEC 947-3 EN 60947-3			
Tensione nominale di impiego	Ue	V	690
Tensione nominale di isolamento	Ui	V	690
Tensione nominale di tenuta a impulso	Uimp	kV	6
Corrente nominale termica in aria	Ith	A	32
Corrente nominale termica in cassetta	Ithe	A	32
Frequenza di impiego		Hz	50
Potenza dissipata da un polo		W	3,5
Corrente nominale di impiego Ie			
AC-21A Manovra di carichi resistivi con sovraccarichi di modesta entità	690V	A	32
AC-22A Manovra di carichi misti resistivi e induttivi con sovraccarichi di modesta entità	690V	A	32
Potenza nominale di impiego			
AC-23A Manovra di motorio e altri carichi altamente induttivi 3 fasi - 3 poli	230V	Kw (A)	10 (33)
	400V	Kw (A)	18,5 (33)
	500V	Kw (A)	18,5 (32)
	690V	Kw (A)	22 (23)
AC-3 Motori a gabbia avviamento e arresto a motore lanciato 3 fasi - 3 poli	230V	Kw (A)	9 (28)
	400V	Kw (A)	15 (27)
	500V	Kw (A)	15 (27)
	690V	Kw (A)	18,5 (23)
Potere nominale di interruzione in AC-23A (cos φ=0,45)	230V	A	256
	400V	A	330
Protezione contro il corto circuito			
Corrente nominale di breve durata (1s)	Icw	A	800
Corrente nominale di chiusura in corto circuito		kA	10
Con fusibili di classe gG	500V	A	32
Caratteristiche meccaniche			
Durabilità meccanica (120 cicli/ora)	Mil.Man		2
Sezione collegabile con conduttori rigidi	Min-Max	mm <sup>2</sup>	1,5-10
Sezione collegabile con conduttori rigidi	Min-Max	mm <sup>2</sup>	1,5-16
Tipo di viti			M4
Coppia di serraggio viti		Nm	1,4
Grado di protezione IEC 529 EN 60529			
Morsetti			IP20
Finitura			IP66
Condizioni di impiego			
Temperatura di esercizio		°C	-25/+55
Temperatura di immagazzinamento		°C	-30/+70
Resistenza al clima umido costante sec. IEC 60068		Sec. IEC 60068 2-78	
Resistenza al clima umido ciclico sec. IEC 60068		Sec. IEC 60068 2-30	
Contatti ausiliari			
Tensione nominale di isolamento	Ui	V	690
Corrente nominale termica in aria	Ith	A	40
AC-21A Manovra di carichi resistivi con sovraccarichi di modesta entità	690V	A	6
AC-15 Comando di elettromagneto in corrente alternata	230V	A	40

© 2014 Copyright Bremas Ersce. Con riserva di modifiche senza preavviso e salvo errori. I dati riportati in questo foglio sono accuratamente controllati e rappresentano tipici valori della produzione in serie. Le descrizioni del dispositivo e le sue applicazioni, i contesti di impiego, i dettagli su controlli esterni, le informazioni sull'installazione e il funzionamento sono forniti al meglio delle nostre conoscenze. Ad ogni modo ciò non significa che dalle caratteristiche descritte possano derivare responsabilità legali che si estendano oltre e le «Condizioni Generali di Vendita» di Bremas Ersce. Il cliente/utente non è assolto dall'obbligo di esaminare le nostre informazioni e raccomandazioni e le normative tecniche pertinenti prima di utilizzare i prodotti per i propri scopi.